

- EPOKE
- BERTSCHE
- GLUTTON
- HANSA
- KÜPER
- MEYER
- MULSER
- SELFMARK
- SCHMITZ
- SHIBAURA
- ZAMBONI



Werter Kunde!

Ein Jahr, das keinen kalt lässt, geht bald zu Ende:

In Fukushima zeigte die Natur der Technik ihre Grenzen auf, die Märkte spielen verrückt und halten sich an keine Regeln mehr, Geldgier, Schulden- und Finanzkrisen halten uns in Atem, der Euro unsicher, der Dollar, einst Garant für eine funktionierende Weltwirtschaft, am Boden. Wo führt das alles hin? Was hat überhaupt noch Bestand?

Verlässliche Partner sein und bleiben...

Wir sind zu unbedeutend, um auf den grossen Lauf der Welt Einfluss zu nehmen. Aber in unserem Umfeld können wir sehr wohl dafür sorgen, dass die Werte Bestand haben und sich in einem vernünftigen und kalkulierbaren Rahmen bewegen: Indem wir verlässliche Partner sind und bleiben; indem wir uns zusammen mit unseren Lieferanten weiter entwickeln und dafür sorgen, dass umweltfreundliche und leistungsstarke Produkte die Welt ein klein wenig verbessern. Und indem wir unseren Kunden einen tadellosen Service bieten, der diesen die Arbeit erleichtert. Dafür setzen wir uns weiterhin ein, auch wenn rundherum alles aus den Fugen gerät.

Mit freundlichen Grüssen
Ihr

Rolf Duttwyler
Geschäftsführer ZüKo

Der «neue» Kanton Glarus



Der Kanton Glarus hat die Zeichen der Zeit erkannt und sich in einem Kraftakt eine bemerkenswerte neue Struktur verpasst: Er besteht jetzt nur noch aus 3 Gemeinden. Mit diesem Schritt verändert sich auch die Organisation der Strassenpflege. Die ZüKo präsentierte sich den neuen Verantwortlichen.

So nah wie möglich beim Kunden – das ist die Devise von ZüKo. Und deshalb hat sie es sich nicht nehmen lassen, dem neu strukturierten Kanton Glarus seine Aufwartung zu machen. Ziel war es primär, sich den bisherigen und neuen Verantwortlichen für die Strassenpflege vorzustellen. Da es aber in diesem Bereich nicht nur um Personen, sondern auch um Maschinen und Fahrzeuge geht, präsentierte die ZüKo auch einige ihrer wichtigsten Produkte wie Salzstreuer, Geräteträger und Reinigungsmaschinen. Gleichzeitig konnte den Glarner die neue ZüKo-Service- und Verkaufsstelle vorgestellt werden: die Firma Jenny Landmaschinen AG mit Sitz in 8755 Ennenda. Wir freuen uns auf eine erfolgreiche Zusammenarbeit.



Rolf Duttwyler (ZüKo) begrüsst Corina und Jürg Jenny von der neuen ZüKo-Service- und Verkaufsstelle für Glarus: Jenny Landmaschinen AG, Ennenda.



ZüKo zeigte seine Produktpalette: Salz- und Solestreuer, Geräteträger für Winter und Sommer, Reinigungsmaschinen.



Zürcher Kommunal AG
Zürcherstrasse 67
8620 Wetzikon
Tel. 044 933 61 11
Fax 044 933 61 13
info@zueko.com
www.zueko.com

Hydraulik für Epoke Salz- und Solestreuer

Der ZüKo-Komplett-Service

Winterdienst ist unsere Stärke. Bei ZüKo bekommen Sie den gesamten **Winterdienst-Aufbau** aus einer Hand: Sie stellen uns Ihren LKW oder Sattelschlepper zur Verfügung, – wir planen, berechnen und montieren das komplette Hydrauliksystem für die Winterdienstausrüstung. Durch eine perfekte Anordnung der einzelnen Komponenten und der optimalen Auslegung des Systems erreichen wir eine hohe Lebensdauer und Wartungsfreundlichkeit.

Fachwissen und Kompetenz ermöglichen es der ZüKo, auch spezifische Kundenwünsche zu erfüllen.

Die **Epoke** Salz- und Solestreuer bringen hervorragende Eigenschaften für den Sattelaufbau mit. Der stabile Behälter erlaubt ein Abstellen auf die Stützbeine bis 17t.

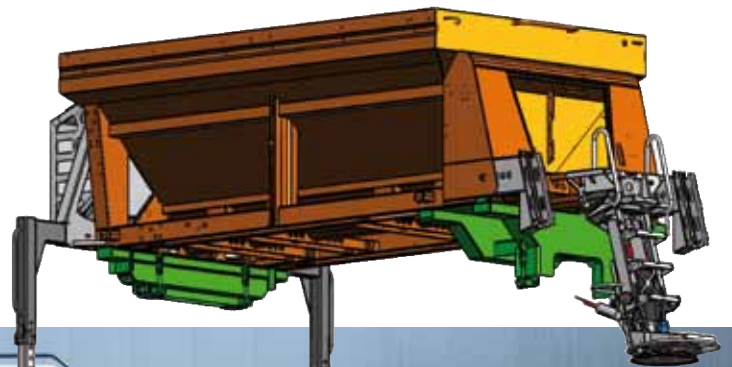

Individuell auf jeden LKW zugeschnittene Lösungen garantieren einen problemlosen Einsatz auch im härtesten Winter. Die hohe Stabilität des Epoke-Behälters begünstigt den Aufbau enorm.



Epoke Virtus für Sole...



...und Epoke Sirius-Kombi für Trockenstoff und Sole

Epoke Trockenstoff- und Solestreuer

Sole! Nutzen Sie 15 Jahre Epoke-Erfahrung...

Auch in der Schweiz erkennt man langsam aber sicher die **Vorteile der Sole**: Geringerer Salzverbrauch, Schonung der Umwelt, in ausreichender Menge verfügbar, bessere Haftung auf der Strasse, schnellere Reaktionszeit und... Sole lässt sich erst noch präventiv ausbringen! In den klassischen Winterländern Skandinaviens hat man das schon längst gemerkt und nutzt die Vorteile von Sole. Epoke als Branchenleader verfügt über eine 15-jährige Erfahrung und bietet die perfekten Streuer. Die Zukunft mit Sole auf den Schnellstrassen gehört den Kombi- und den reinen Solestreuern. «Zur rechten Zeit am rechten Ort» gilt auch bei der Glatteisbekämpfung. Rufen Sie uns an, wir beraten Sie gerne.

WM-Evolution Diesel

Patinoire La Chaux-de-Fonds



Seit vielen Jahren setzt La Chaux-de-Fonds auf HighTech-Eismaschinen von WM. Die jüngste Lieferung ist eine Evolution Diesel. Das Team von links nach rechts: M. Aeberhard, Serge, Ferdi, Mike, James.

Zamboni 552 Elektro

Patinoire des Vernets, Genève



Geräuscharm und abgaslos – das Credo der Genfer, die bereits die zweite Elektro-Eismaschine von Zamboni beziehen. V.l.n.r. Nicolas Badell, Nicolas Poltera, Denis Rosasz, Fred Pourdas, Alexandre Lambercy.

Hansa Large

Gemeinde Uznach



Mit der Lieferung des HANSA LARGE geht das erste Modell dieses Typs ins Linthgebiet. Es freuen sich: M. Laubscher und P. Rech (ZüKo), Mario Beretta, Paul Rüegg, Markus Zweifel, Sepp Rüegg.

Eisbahn

Nur die besten Banden sind sicher

Zurzeit werden überdurchschnittlich viele Stadien saniert, und die ZüKo trägt ihren Teil dazu bei. Im Zentrum stehen neue **Spielereinrichtungen** und **Banden**, die höchsten Sicherheitsansprüchen genügen müssen. Hier haben die Produkte aus Finnland die Nase vorn, denn diese verfügen über eine ausgefeilte, **schockabsorbierende Konstruktion**, die zur Vermeidung von Spielerverletzungen beiträgt.

Die von ZüKo gelieferten **finnischen Banden** aus Stahl und PE zeichnen sich durch hohe Flexibilität aus und können deshalb praktisch an jede bestehende Basis angepasst werden.

Eisbahn-Neubauten und Sanierungen



Fotos: Eisbahnen Urdorf und Dübendorf

Schneeräumung mit Kombi-Schürfleisten

Küper – das unerreichte Original

Schon vor über 25 Jahren hat Küper die Kombileiste aus **Stahl, Korund und Gummi** erfunden und auf den Markt gebracht. Eine geniale Idee war geboren und geriet zum Siegeszug: Dank Verwendung von Stahl, Gummi und Korund wird eine bessere Dämpfung und eine grössere Laufruhe erzielt, was die Strassen schont. Und der hohe Anteil an Korund hilft Energie sparen.

Seit 25 Jahren entwickelt Küper seine Produkte ständig weiter und ist so stets auf dem neuesten Stand der Technologie. Jüngster Spross der Kombi-Familie ist die **WAVE**, die für einen optimalen Scheeffluss sorgt und so noch mehr Energie spart.

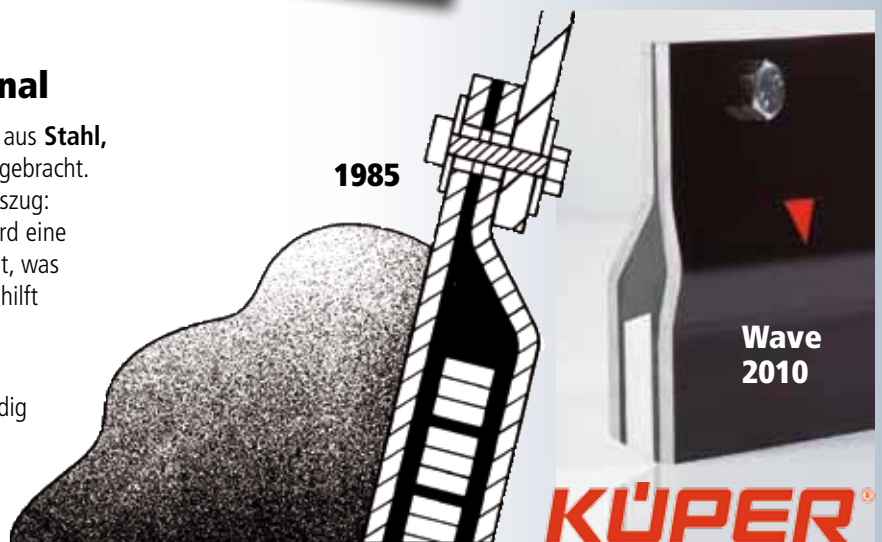

Erfolgreiche Lehrabschlussprüfungen Die ZüKo gratuliert mit Oscar-Verleihung!



Die bereits zur Tradition gewordene «Oscar-Preisverleihung» für erfolgreich bestandene Lehrabschlussprüfungen ging 2011 gleich doppelt über die Bühne.

Patrick Reich (Bild links) hat seine Lehre in der ZüKo-Werkstatt als Motorgerätemechaniker absolviert. Er freut sich über seinen Oscar (und wohl noch mehr über den erfolgreichen Lehrabschluss...) und wird dem ZüKo-Team als Mechaniker erhalten bleiben.

Yves Boller (Bild rechts) ist der erste Lehrling, der in der ZüKo eine dreijährige Berufsausbildung als Logistiker abgeschlossen hat. ZüKo gratuliert den beiden ganz herzlich zur bestandenen Abschlussprüfung.



Neuer Lehrling: Ozan Gökkan Ausbildung zum Logistiker EFZ



Der «Nachfolger» von Yves Boller als Logistiker-Lehrling heisst Ozan Gökkan. Er wohnt mit seiner Familie (ein Bruder, eine Schwester) in Wald ZH und fährt jetzt täglich mit öffentlichen Verkehrsmitteln nach Wetzikon. Schon jetzt zeigt er grosse Freude an seinem Beruf und kennt bereits die verschiedenen Verpackungstechniken. Beim FC Wetzikon kickt er als Mittelfeldspieler und trainiert neben dem Krafttraining zweimal pro Woche am Ball.

bereits die verschiedenen Verpackungstechniken. Beim FC Wetzikon kickt er als Mittelfeldspieler und trainiert neben dem Krafttraining zweimal pro Woche am Ball.

Neuer Lehrling: Dario Übersax Ziel Motorgerätemechaniker

Dario hat seinen «Einstand» als Lernender erfolgreich hinter sich gebracht und baut bereits eigenständig Meyer-Schneepflüge zusammen. Er kommt aus Maur ZH und ist das jüngste Familienmitglied; er hat noch drei ältere Schwestern. Seinen Arbeitsweg von Maur nach Wetzikon bewältigt er täglich per Mofa. In seiner Freizeit betätigt er sich aktiv bei der Jungschar Maur ZH, wo er im Herbstlager als «Mini-Leiter» amtiert. Er möchte sich später gerne zum Leiter ausbilden lassen.



Zamboni oder Ferrari? Am liebsten beides!

Franz Cremonese ist Eismeister mit Leib und Seele, jetzt steht er vor der Pensionierung. «Ich höre nur wegen des Alters auf, – und nicht, weil ich genug vom Job habe», sagt der im nächsten Januar 65 werdende, der jetzt vor seiner letzten Wintersaison als Betriebsleiter der Kunsteisbahn Buchholz Glarus steht. Hier arbeitet er seit 1988; im Sommer betreute er auch den Sportplatz und führte zusammen mit seiner Frau die Wirtschaft. Seit 1988 fährt er «seine» Zamboni 500,



und zwar immer dieselbe Maschine! In seiner Freizeit gehts dann etwas rassistischer zu und her: Ein roter Ferrari ist sein Hobby und sein ganzer Stolz. «Im Herzen bin ich eben immer noch ein Italiener, obwohl ich in der Schweiz aufgewachsen bin», meint er dazu. Der Ferrari ist allerdings nicht sein einziges Hobby. Ein sehr spezielles ist das Sammeln von Hilfsgütern für Weissrussland, die er eigenhändig nach Kobrin karrt, – im Auftrag der Stiftung Suwarow. In Kobrin ist er auch an einer Stiftung beteiligt, die einen Hotelbau finanziert. Aber damit noch nicht genug. Franz Cremonese ist auch hierzulande ein begnadeter Organisator: Bereits 18 Mal hat er die Glarner Eisrevue durchgeführt, an der Schweizer- und Weltmeister und sogar Olympiasieger teilnehmen. Und wie es scheint, gehen ihm die Ideen auch nach der Pensionierung nicht aus: Bereits plant er, einen Weinhandel aufzubauen unter der Marke «Crewie». Die ZüKo wünscht viel Erfolg!

züko.service

Aussendienst

Zentralschweiz, GR, TI, FL, Teil ZH
Patrick Rech
Tel. 079 667 59 59

BE/AG/SO/Wallis
Hanspeter Kindler
Tel. 079 691 25 85

Nord-&Ostschweiz
Marco Hagmann
Tel. 079 406 27 34

Suisse Romande
Yves Girard
1040 Echallens
Tél. 079 746 79 65

Olivier Bonnet
Mécanicien/Monteur
1162 St.Prex
Tél. 079 689 15 30

ZüKo Verkaufs- und Servicestellen

Hindelbank BE
Käser Agrotechnik AG
Tel. 034 420 12 50

Worben BE
TC Point AG
Tel. 032 384 19 59

Corgémont BE
Kocher Frères
Tél. 032 489 15 15

Diepflingen BL
Hamedan AG
Tel. 061 976 22 00

Chur GR
Conrad AG
Tel. 081 650 60 60

Ennenda GL
Jenny Landmasch AG
Tel. 055 640 34 72

Vernier GE
Garage du Rhône
Tél. 022 341 02 69

Agarn VS
Ammeter AG
Tel. 027 473 24 82

Gnosca TI
Mauri & Grossi
Tel. 091 829 25 24

International

Deutschland
Vertretung Eismaschinen
ZüKo Deutschland GmbH
Dieter Knöpfle
Vogelherd 23
D-78176 Blumberg
Telefon 0049
7702 477 920
Fax 7702 477 921

Benelux
Eismaschinen Relco B.V
Theo van Vegten
Rechte Tocht 9-F
NL-1507 BZ Zaandam
Tel. 0031 075 612 41 40
Fax 075 612 41 50



Die ZüKo-Serviceflotte steht bereit...

Alles unter www.zueko.com